

## EN. INSTRUCTIONS FOR THE INSTALLATION OF INSET SINKS

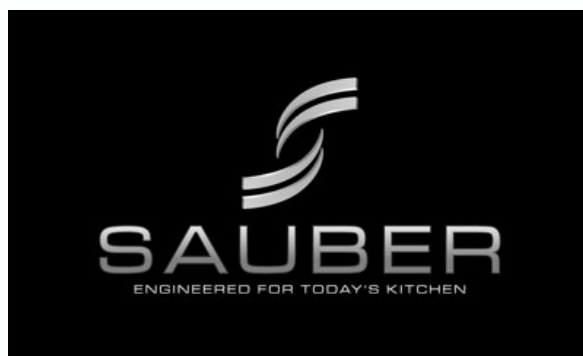

**EL.** Θα χρειαστείτε:

1. Γαντζάκια
2. Αυτοκόλλητη ελαστική ταινία
3. Σέγα
4. Κατσαβίδι χειρός

**ΠΡΟΣΟΧΗ!** Τα γαντζάκια είναι 4-18 ανάλογα με το μήκος του νεροχύτη και περιέχονται σε κουτάκι για όλα τα μοντέλα νεροχυτών.

**EN.** You will need:

1. Fixing clips
2. Sealing tape
3. Fret saw
4. Screwdriver

**FR.** Vous aurez besoin des éléments suivants:

1. Petits crochets
2. Bande élastique autocollante
3. Scie égoïne électrique
4. Tournevis

**Attention!** Le nombre de crochets contenus dans la boîte qui accompagne tous les modèles d'évier varie de 4 à 18, selon la longueur de l'évier.

**D.** Sie benötigen

1. Haken
2. Elastischer Selbstklebeband
3. Elektrische Stichsäge
4. Handschraubenzieher

**Achtung!** Je nach Größe des Spülbeckens erhalten Sie 4-18 Haken, die für alle Modelle in einer Schachtel mitgeliefert werden.

**IT.** Vi serviranno

1. Gancetti
2. Nastro adesivo elastico
3. Sega elettrica da traforo
4. Cacciavite a mano

**Attenzione!** I gancetti sono 4-18 a seconda della lunghezza del lavello e sono contenuti in una scatola in tutti i modelli di lavello.

**CZ.** Použijte

1. Úchytky
2. Samolepící těsnící pásku
3. Elektrickou přímočarou pilku
4. Šroubovák

**Pozor!** V sadě jsou 4 - 18 ks úchytek. Počet úchytek je pro každý typ dřezu různý a závisí na obvodu dřezu.

**SK.** Nástroje a príslušenstvo na montáž:

1. príchytky
2. obvodové penové, alebo plastové tesnenie
3. priamočiará píla pre vnútorné tvarované výrezy
4. skrutkovač

**POZN:** Príchytky sú balené v krabici po 4-18 ks (podľa typu drezu).

**SR.** Biće vam potrebni:

1. Kukice
2. Samolepljiva elastična traka
3. Ubodna električna testera
4. Ručni šrafočiger

**Pažnja!** Broj kukica je od 4-18, zavisi od dužine sudopere, i nalaze se u kutijama za sve modele sudopera.

**PL.** Materiały i narzędzia :

1. Zapinki mocujące
2. Uszczelka gumowa
3. Wyrzynarka
4. Wkrętak

**UWAGA:** Zapinki pakowane są w pudełko od 4 do 18 szt. (w zależności od wymiarów zlewozmywaka), odpowiednio oznakowane dla różnych modeli zlewozmywaków.

**RU.** Вам понадобятся:

1. Крючки
2. Эластичная уплотнительная лента
3. Лобзик
4. Ручная отвертка

**ПРИМЕЧАНИЕ:** В каждой упаковке 4-18 крючков (в зависимости от размера мойки), подходящих для всех моделей.

**RO.** Aveni nevoie de:

1. Cleme
2. Surubelnita
3. Fierastrau
4. Mastic

**NOTA:** Clemele se gasesc in pachete de 4-18 bucati (in functie de dimensiunea chiuvetei), etichetate diferentiat pentru toate modelele.

**NL.** U heeft nodig :

1. Haken
2. Zelfklevende band
3. Wipzaag
4. Schroevendraaier

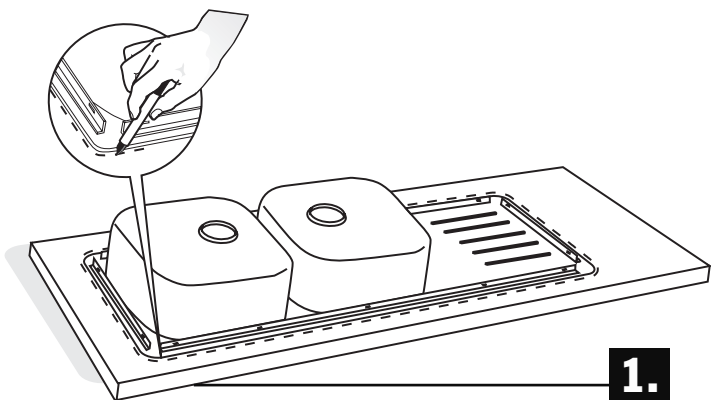

**1.**

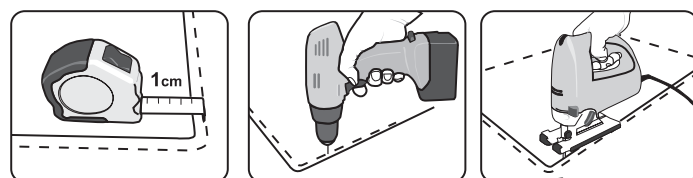

**2.**

EL. Τοποθετήστε ανάποδα το νεροχύτη στο σημείο που θέλετε να τον εγκαταστήσετε και σημειώστε το περίγραμμα του με ένα μολύβι.

EN. Place the sink upside down in the position where it is to be installed, and trace the outline of the sink on the counter top with a pencil.

FR. Placez l'évier à l'envers, à l'endroit où vous désirez l'installer, et tracez son contour à l'aide d'un crayon.

D. Legen Sie das Spülbecken umgedreht an die Stelle, an der Sie es montieren wollen, und zeichnen Sie den Umriss mit einem Bleistift nach.

PL. Umieść odwrócony zlewozmywak na powierzchni blatu w położeniu w jakim ma zostać zamontowany i obrysuj jego zarys ołówkiem.

RO. Intoarceti chiuveta cu partea inferioara in sus in locul unde va fi instalata si trasati-i conturul pe blat, cu un creion.

IT. Posate il lavello rovesciato nel punto in cui volete installarlo e segnatene il contorno con una matita.

CZ. Montáž dřezu by měla provádět odborná, renomovaná firma, která je zároveň schopna prolisovat do dřezu otvor a vestavět vhodný typ vodovodní baterie.  
Dřez položte na pracovní kuchyňskou desku dnem vzhůru, ustavte na správném místě a orýsujte po obvodu.

SK. Montáž drezu by mala prevádzať odborná, renomovaná firma, ktorá je zároveň schopná vyrezať do drezu otvor a namontovať vhodný typ vodovodnej baterie. Drez položte na pracovnú kuchynskú dosku dnom nahor, upevnite na správnom mieste a obkreslite po obvode.

SR. Postavite naopačke sudoperu na mesto gde hoćete da je montirate i zacrtajte obim jednom olovkom.

RU. Поставьте мойку вниз головой на предполагаемое место установки и обведите ее очертания карандашом.

NL. Plaats de spoelbak omgekeerd op de plaats waar u deze wenst te installeren en trek een lijn rond de spoelbak met potlood.

EL. Σημειώστε ένα ανάλογο εσωτερικό περίγραμμα μειωμένο κατά 10 mm. Συνεχίστε με το κόψιμο του πάγκου σύμφωνα με το εσωτερικό περίγραμμα. (\*Σε περίπτωση που περιέχεται στη συσκευασία του νεροχύτη πατρόν, θα χρησιμοποιήσετε αυτό για το άνοιγμα του πάγκου).

EN. Draw another line 10 mm inside the first line. Cut a hole in the counter top following this second, inner, line. (\*If the manufacturer has included a pattern in the package, then use the pattern to cut the hole in the counter top).

FR. Tracez un contour intérieur similaire, réduit de 10mm par rapport au contour extérieur. Découpez le plan de travail suivant le contour intérieur. (\*Si un patron est fourni avec l'emballage de l'évier, utilisez-le pour découper le plan de travail).

D. Zeichnen Sie mit einem Abstand von 10 mm einen entsprechenden inneren (kleineren) Umriss. Sägen Sie anschließend entlang dieses inneren Umrisses die Arbeitsplatte auf. (\*Falls mit dem Spülbecken eine Schablone mitgeliefert wurde, verwenden Sie dafür diese Schablone).

PL. Narysuj drugą linię wewnątrz otrzymanego obrysu w odległości 10 mm od poprzedniej. Wytnij otwór w blacie prowadząc ostrze wyrzynarki po drugiej wewnętrznej linii (\*jeżeli producent dołączył do zlewozmywaka szablon - wykorzystaj go do narysowania linii cięcia).

RO. Trasati o alta linie la 10mm, in interior, fata de prima linie. Taiati o gaura urmarind conturul celei de-a doua linii. (\*Daca in interiorul cutiei chiuvetei gasiti desenul cu dimensiunile golului, falositi-l atunci cand taiati blatul).

IT. Segnate internamente al primo un contorno analogo più piccolo di 10 mm. Continuate a tagliare il banco in corrispondenza del contorno interno. (\*In caso nella confezione del lavello fosse compreso un modello in carta, usatelo per tagliare il banco).

CZ. Uberte 10 mm vzhledem k obvodu dřezu a narýsujte otvor pro dřez. Otvor pro dřez bude tedy o 20 mm menší než orýsovaný obvod. (Pokud je přibalena papírová šablona, použijte ji přímo k narýsování otvoru pro dřez. Při práci se šablonou dbejte, aby přiléhala ke kuchyňské desce a nebyla zvlněná). S přesností 1 mm vyřízněte do kuchyňské pracovní desky otvor pro dřez. Řeznou hranu vodotěsně impregnujte.

SK. Uberte 10 mm vzhľadom k obvodu drezu a narysujte otvor pre drez. Vznikne otvor pre drez o 20 mm menší ako obkreslený obvod. (\*Ak je pribalená papierová šablóna, použijte ju priamo k narysovaniu otvoru pre drez. Pri práci so šablónou dbajte, aby priliehala ku kuchynskej doske a nebola zvlněná). S presnosťou 1 mm vyrežte do kuchynskej pracovnej dosky otvor pre drez. Reznú hranu vodotesne zatmeľte.

SR. Zatim, obim koji ste zacrtali umanjite za 10mm, zacrtajte i njega i po konturama umanjenog obima nastupite sećenje ubodnom električnom testerom. (\*U slučaju da postoji u pakovanju šablon, upotrebite njega za obeležavanje i sećenje radnog stola).

RU. Проведите вторую линию внутри первой отступив расстояние в 10 мм. Вырежьте в подстолье отверстие по второй (внутренней) линии. (\*Если производитель поставил трафарет, то используйте этот трафарет для вырезки подстолья).

NL. Trek een tweede lijn binnenin op 10 mm afstand van de eerste lijn. Zaag nu het werkblad uit op de binnenste lijn. (\*Indien het sjabloon bijgeleverd is, kan u deze gebruiken voor het werkblad uit te zagen)

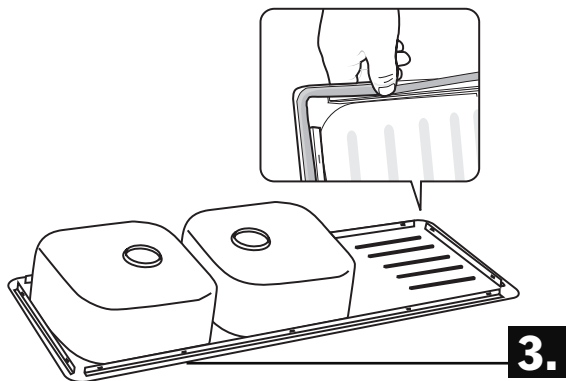

- EL. Κολλήστε την αυτοκόλλητη ελαστική ταινία σωστά (χωρίς κυματισμούς) στην κατάλληλη θέση περιμετρικά στην κάτω επιφάνεια του νεροχύτη.
- EN. Ad here the seal tape around the under side of the edge of the sink, being careful to lay it smoothly (without ridges).
- FR. Posez la bande élastique autocollante à l'endroit approprié, sur la surface inférieure de l'évier, en prenant soin qu'elle soit bien lisse.
- D. Kleben Sie das elastische Selbstklebeband sorgfältig (ohne Wellungen) an entsprechender Stelle an der Unterseite um das Spülbecken herum.
- PL. Przyklej uszczelkę gumową wokół dolnej krawędzi zlewozmywaka, zwracając uwagę na równomierne jej ułożenie (bez pofałdowań).
- RO. Asezati mastical pe muchia inferioara a chiuvetei si intindeti-l perfect.
- IT. Attaccate bene il nastro adesivo elastico (senza pieghe) nella posizione giusta sulla superficie inferiore del lavello, lungo il bordo esterno.
- CZ. Dřez osadte výtokovou hlavicí, případně v kombinaci s přepadovým potrubím. Na spodní obvodový okraj nalepte těsnící profil, případně plastickou hmotu dodanou ve stočené pásce. (Některé typy dřezů mají již těsnící profil nalepen). Je možno také použít běžně dostupný sanitární silikon v tubě (kartuši).
- SK. Do drezu namontujte výtokovú hlavicu, po prípade v kombinácii s prepádovým potrubím. Na spodný obvodový okraj nalepte tesniaci profil, po prípade plastickú hmotu, dodanú v stočenej páske. (Niektoré typy drezov majú tesnenie nalepené). Je možné taktiež použiť bežne dostupné sanitárne silikónové tesnenie v tube.
- SR. Zalepите pravilno samolepljivu elastičnu traku (bez nabora) na odgovarajuće mesto, kružno na donju površinu sudopere.
- RU. Наклейте уплотнительную ленту по нижнему периметру мойки, стараясь приклеить ее ровно (без морщин).
- NL. Plaats zorgvuldig de bijgeleverde elastische zelfklevende band op de onderkant van de spoelbak. Er mogen zich geen plooiën vertonen.

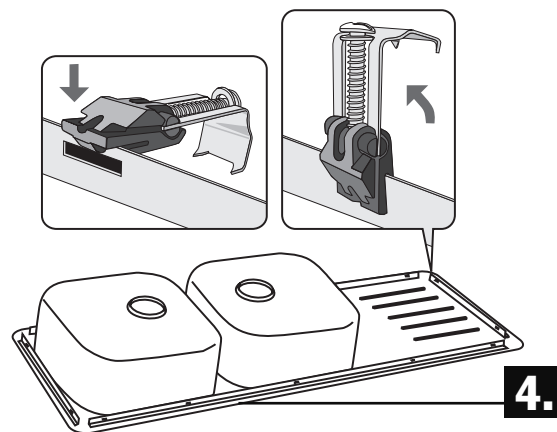

- EL. Τοποθετήστε τα γαντζάκια κάθετα και ανασηκώστε τα στην οριζόντια θέση για να «κλειδώσουνε» στη θέση τους.
- EN. Place the anchor braces vertically and pull them up to lock into their horizontal position.
- FR. Placez les crochets verticalement et tournez-les en position horizontale afin qu'ils soient bien fixés sur place.
- D. Bringen Sie die Haken senkrecht an und ziehen Sie sie nach oben in waagerechte Position, so dass sie richtig an ihrem Platz "einrasten".
- PL. Umieść zapinki mocujące w zaczepach.
- RO. Asezati clemele vertical si impingeti-le pana intra in pozitia orizontala.
- IT. Collocate verticalmente i gancetti e sollevateli in posizione orizzontale perché "si blocchino" nella loro posizione.
- CZ. Na spodní lem dřezu nasadte příchytky ostrými zoubky vně obvodu a následně je horizontálně vyklopte, aby bylo možno dřez usadit do otvoru v desce.
- SK. Na spodný lem drezu nasadte príchytky ostrými zúbkami po obvode a následne ich horizontálne vyklopte, aby bolo možné drez usadiť do otvoru v dosce.
- SR. Postavite kukice uspravno i podignite ih u horizontalan položaj da bi se pričvrstile na svojim mestima.
- RU. Установите крючки вертикально и приподнимите их так, чтобы они зафиксировались в горизонтальном положении.
- NL. Plaats de haken verticaal op de spoelbak en druk deze in de horizontale richting tot ze uiteindelijk goed vastzitten op hun plaats.

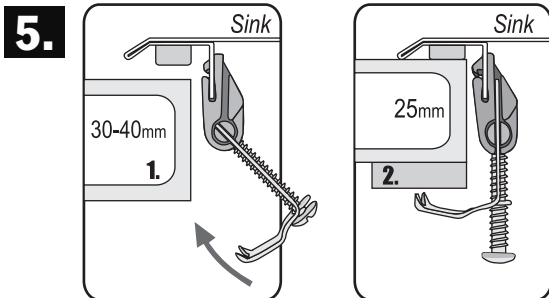

EL. Τα γαντζάκια είναι κατάλληλα για πάγκο πάχους 30-40 mm (1). Όταν το πάχος του πάγκου είναι μικρότερο, προσθέστε ένα ξύλινο τάκο για να στερεώσετε το γαντζάκι (2). Εκτός από τις γωνίες του νεροχύτη, πρέπει να τοποθετήσετε τα υπόλοιπα γαντζάκια περιμετρικά, αφήνοντας περίπου ίσα διαστήματα ενδιάμεσα.

EN. These anchor braces are designed for use with counter tops 30-40 mm thick (1). If your counter top is thinner, insert wooden wedges between the counter top and the braces so as to secure them (2). After placing two at each corner of the sink, place the rest evenly spaced around the perimeter of the sink.

FR. Les crochets sont prévus pour des plans de travail d'une épaisseur de 30 à 40 mm (1). Si l'épaisseur de votre plan de travail est moindre, ajoutez un tasseau de bois entre le crochet et le plan de travail (2). Commencez par les angles de l'évier et continuez sur tout le périmètre, en prenant soin à ce que les crochets soient placés à intervalles égaux.

D. Die Haken sind für Arbeitsplatten mit einer Dicke von 30-40 mm bestimmt (1). Bei geringerer Dicke der Arbeitsplatte stabilisieren Sie den Haken mit Hilfe eines Holzblocks, zwischen der Platte und dem Haken (2). Außer an den Ecken der Spüle sind die übrigen Haken entlang des Randes der Öffnung in gleichen Abständen voneinander anzubringen.

Standardowe zapinki są przystosowane do blatów o grubości 30-40 mm PL. (1). Jeżeli blat jest mniejszej grubości należy podłożyć pod zapinki kawałki listewek aby zapewnić odpowiednie ich zamocowanie (2). Po założeniu dwóch zapinek w narożnikach rozmieść pozostałe zapinki w równych odstępach na całym obwodzie zlewozmywaka.

Aceste cleme au fost proiectate pentru a fi folosite pe un blat de 30-40mm grosime (1). Dacă grosimea blatului dumneavoastră este mai mica, folosiți bucăți de lemn între cleme și blat pentru a le fixa perfect (2). După ce fixați primele două cleme în colțuri diametral opuse, fixați-le și pe celelalte de jur împrejurul chiuvetei, la distanțe aproximativ egale.

IT. I gancetti sono adatti per banchi di 30-40 mm di spessore (1). Se lo spessore del banco è inferiore, aggiungete un tassello di legno fra il gancetto e il banco (2). Oltre che agli angoli del lavello, dovette collocare i gancetti restanti lungo il bordo esterno, ad intervalli regolari.

CZ. Přichytky by měly být nasazeny rovnoměrně po celém obvodu dřezu. Přichytky jsou konstrukčně řešeny pro tloušťky desky 30-40 mm. (1) Jeli deska tenčí přišroubujte vhodnou dřevěnou podložku (2), jinak hrozí nebezpečí deformace lemu dřezu způsobené špičkou šroubu přichytky.

SK. Príchytky by mali byť nasadené rovnomerne po celom obvode drezu. Príchytky sú konstrukčne riešené pre hrúbku dosky 30 až 40 mm (1). Ak je doska tenšia, priskrutkujte vhodnú drevenú podložku, inak hrozí nebezpečie deformácie lemu drezu, spôsobené špičkou skrutky prichytky (2).

SR. Kukice su odgovarajuće za radni sto debljine 30-40mm (1). Ako je debljina radnog stola manja, umetnite jedno parče drveta između radnog stola i sudopere da bi pričvrstili kukice (2). Osim na uglove sudopere, potrebno je postaviti sve ostale kukice kružno po celom obodu sudopere, ostavljajući odprilike ravnomerna rastojanja između njih.

RU. Данные крючки предназначены для подстольев толщиной 30-40 мм (1). При меньшей толщине подстолья, используйте деревянные вставки (2). Установите по одному крючку в каждом углу мойки, а оставшиеся крючки распределите по периметру через равномерные интервалы.

NL. De haken zijn voorzien voor werkbladen van 30 tot 40 mm (1). Indien uw werkblad minder is dan 30 mm, plaats dan een stukje hout tussen de haak en het werkblad onderaan (2). Span nu de 2 schroeven van de haken op elke hoek zorgvuldig aan met de hand en vervolgens de andere op een gelijkmatige afstand.

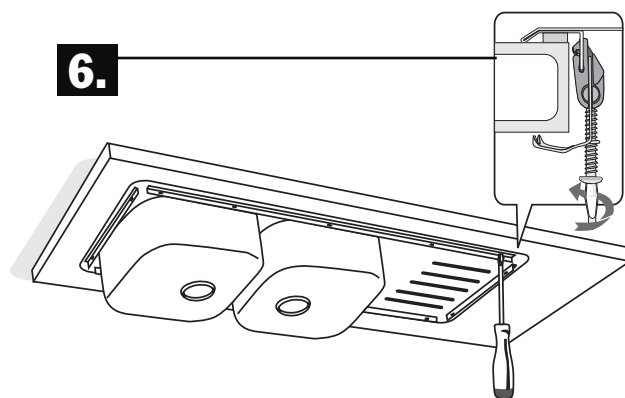

EL. Σφίξτε τις βίδες από τα γαντζάκια με κατασαβίδι χειρός για να στερεώσετε το νεροχύτη.

EN. Tighten the screws of the anchor braces (with a hand screwdriver), to secure the sink in place.

FR. Serrez les vis des crochets à l'aide d'un tournevis afin de bien fixer l'évier sur place.

D. Ziehen Sie mit einem Schraubenzieher die Schrauben an den Haken fest, um das Spülbecken zu befestigen.

PL. Dokręć wkręty zapinek (wkrętakiem), aby umocować zlewozmywak do blatu.

RO. Pentru a fixa chiuveta, strângeți suruburile clemelor cu o surubelnita.

IT. Avvitare bene le viti dei gancetti con un cacciavite a mano per fissare il lavello.

CZ. Dřez usadíte do vyříznutého otvoru a postupně dotáhněte přichytky. Dotažení provádějte od středních přichytek na delších stranách dřezu. Nakonec proveďte instalatérské napojení zápachové armatury (sifonu) k odpadnímu potrubí.

SK. Drez usadíte do vyrezaného otvoru a postupne dotahujte prichytky. Doťahovanie prevádzajte od stredných prichytek na dlhších stranách drezu. Nakoniec prevedte inštaláčnske napojenie sifónu k odpadovému potrubiu.

SR. Zategnite šrafove od kukica ručnim šrafciđerom i tako pričvrstite sudoperu za radni sto.

RU. Затяните болтики крючков ручной отверткой, чтобы зафиксировать мойку на месте.

NL. Leg nu de spoelbak op de juiste plaats en span de schroeven aan met de schroevendraaier.

